

Inhalt :

- **Teile- Gutachten für:**
 - **BMW E36 Compact**
- **Einbauanleitungen**
- **englischer Anhang**

Contents:

- **certificate for:**
BMW E36 Compact -
- **mounting instruction**
- **english enclosure**

Hinweis für die Kraftverstellung - instructions for force adjustment

Verstellposition **9** = **weich** (im Uhrzeigersinn drehen)
 Verstellposition **1** = **hart** (gegen Uhrzeigersinn drehen)

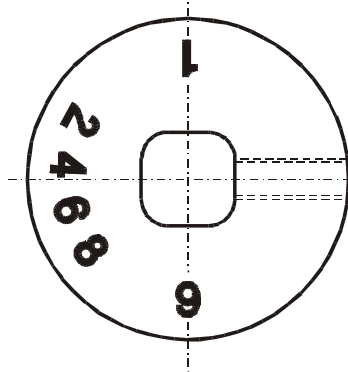

position **9** = **soft** (clockwise direction)
 position **1** = **firm** (counter- clockwise direction)

Beim Verstellen muß das Einrasten auf den verschiedenen Positionen mit einem „Klick“ deutlich spürbar sein.

During the adjustment you will hear a positive „click“ at each position of the adjustment.

Hinweis zur Vorderachse

Die Verstelleinheit der Vorderachsbeine befindet sich an der Unterseite, geschützt durch eine blaue Kunststoffkappe, die zur Verstellung entfernt werden muß. Nach der Verstellung muß die Kappe wieder aufgedrückt werden.

Instruction for the front axle

The adjusting element of the front struts is located at the bottom edge of the strut, covered by a blue plastic cap. That cap must be removed before adjusting. After the adjustment the cap must be replaced again.

- Tabelle Anzugsmomente - list of torques

Gewinde	M 8	M 10	M 12	M 14	M 16	Thread
Anzugsmoment Nm	13	25	45	72	110	Torque Nm
	10	19	34	54	83	Torque ft lb

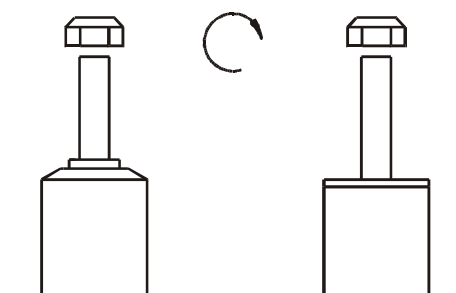

ZUM LÖSEN UND ANZIEHEN DER MUTTERN DARF KEIN SCHLAGSCHRAUBENDREHER VERWENDET WERDEN DAS BEFESTIGUNGSGEWINDE WIRD SONST ZERSTÖRT. SELBSTSICHERNDE MUTTERN DÜRFEN NUR **EINMAL VERWENDET** WERDEN!

DO NOT USE IMPACT TOOLS FOR LOOSENING OR TIGHTENING FASTENERS, BECAUSE THIS MAY DESTROY THE THREADS. SELF- LOCKING NUTS MUST ONLY BE **USED ONCE!**



Nach dem Umbau sind folgende Maßnahmen unbedingt durchzuführen:

- Spur, Sturz und, falls nötig, die Bremskraftregelung (lastabhängig) und ABS- Sensoren sind gemäß Werksangaben zu kontrollieren und anschließend einzustellen.
- Die Scheinwerfereinstellung ist zu prüfen und bei Bedarf einzustellen.
- Die Freigängigkeit der Rad-/ Reifenkombination ist zu überprüfen.

Achsbeine/ Dämpfer die in Gummiaufhängungen gelagert sind, dürfen erst angezogen werden, wenn das Fahrzeug wieder auf dem Boden steht. Andere Befestigungen (z. B. Schellen) müssen vor dem Herablassen des Fahrzeugs angezogen werden.

ALLE DARSTELLUNGEN SIND SCHEMATISCH!
KEINE DARSTELLUNG DIVERSER
HALTER O. Ä. AM FEDERBEIN!

After installation please observe the following points:

After installing the suspension system, caster and camber must be checked and adjusted according to manufacturer's specifications. Check and reset load- dependent brake compensator and ABS system according to manufacturer's specifications.

Check and adjust headlight aim.

Because the vehicle has been lowered, freedom of movement for all wheel-/ tire- combinations must be checked.

All rubber- mounted strut/ damper attachments must not be fully tightened until AFTER the suspension system is loaded (wheels on the ground). Other mounting fasteners (for example brackets) must be securely tight-tened BEFORE load is placed on the suspension system.

ALL DIAGRAMS ARE GENERALIZED
AND NOT TO SCALE!
BRACKETS, ETC. SPECIFIC TO
STRUT ARE NOT SHOWN!

- Einbauanleitung für Vorderachsen - mounting instruction for front axle VE3-4583/ 4584 und VM3-4603/ 4604

Ausbau

Das Fahrzeug auf eine radfreie Hebebühne stellen, anheben und Räder demontieren.



Die Schräglenker sind beim Ausbau stets mit geeignetem Hilfswerkzeug abzustützen!

Die untere Befestigung lösen und entfernen.

Die obere Befestigungsmutter am Stützlager entfernen. Nicht die Kolbenstangen- Mutter lösen!

Den Stossdämpfer komplett ausbauen und in einem geeigneten Spannbock spannen.

Die Feder mit einem Spanngerät so weit vorspannen, bis das Stützlager frei ist.

Mutter, Original- Anbauteile und Original- Feder demontieren. Hierbei ist zu prüfen, welche Original- Anbauteile durch Bilstein- Anbauteile (Lieferumfang) ersetzt werden.

Einbau

BILSTEIN und/ oder Original- Anbauteile, sowie die neue BILSTEIN- Feder in umgekehrter Reihenfolge, analog zum Ausbau, auf BILSTEIN- Vorderachsbein montieren.



Der im Gutachten angegebene Verstellbereich der Federteller darf nicht unterschritten oder überschritten werden!

Die Einbaulage der Federn ist an der Bedruckung ablesbar. Die Federbezeichnung muß in Einbaulage lesbar sein.

Druck- Anschlagpuffer nicht wiederverwenden, da im BILSTEIN Vorderachsbein bereits ein Druck- Anschlagpuffer eingebaut ist.

Das komplettierte BILSTEIN- Vorderachsbein in umgekehrter Reihenfolge analog zum Ausbau wieder montieren

Remove

Place vehicle on a chassis hoist, lift it and remove wheels.



The lower control arm must be supported by suitable means!

Remove bottom mount.

Remove top fixing nuts from support bearing. Do not remove center nut at this time!

Remove complete strut and clamp it in an appropriate strut vise.

Using a suitable spring compressor, compress suspension spring until tension on support bearing is released.

Release center nut and remove original mounting parts and coil spring. Please refer to diagram to identify which parts will be replaced with BILSTEIN- supplied components.

Install

Assemble BILSTEIN and/ or original mounting parts, as well as the new BILSTEIN spring on the BILSTEIN strut in reverse sequence of removal.



IMPORTANT! Spring plates must not be adjusted outside the ranges specified below!

The correct mounting position of the suspension springs can be determined by the printing on the springs; install them with the print upright.

Do not reuse original- bumper, since BILSTEIN- strut has built in bump stop.

Fit assembled BILSTEIN strut to the vehicle in reverse sequence of removal.



Teile- Gutachten
(herausnehmbar)

- **BMW E36 Compact**

Certificate
(removable)

BMW E36 Compact -

RWTÜV
Fahrzeug GmbH
Labor für Fahrzeugtechnik

RWTÜV
Ein Unternehmen der
TÜV Mitte Gruppe

TEILEGUTACHTEN

Nr.: FZTP00/24030/A/14

über die Vorschriftmäßigkeit eines Fahrzeugs bei bestimmungsgemäßem Ein- oder Anbau von Teilen gemäß §19 Abs.3 Nr.4 StVZO

für das Teil/ : **Schraubfahrwerk**
den Änderungsumfang

vom Typ : **HE5-8039 / GM5-8040**

des Herstellers : **Krupp Bilstein Suspension GmbH**
Postfach 1151
58240 Ennepetal

0. Hinweise für den Fahrzeughalter

Unverzügliche Durchführung und Bestätigung der Änderungsabnahme:

Durch die vorgenommene Änderung erlischt die Betriebserlaubnis des Fahrzeuges, wenn nicht unverzüglich die gemäß StVZO § 19 Abs. 3 vorgeschriebene Änderungsabnahme durchgeführt und bestätigt wird oder festgelegte Auflagen nicht eingehalten werden !
Nach der Durchführung der technischen Änderung ist das Fahrzeug unter Vorlage des vorliegenden Teilegutachtens unverzüglich einem amtlich anerkannten Sachverständigen oder Prüfer einer Technischen Prüfstelle oder einem Prüfsingenieur einer amtlich anerkannten Überwachungsorganisation zur Durchführung und Bestätigung der vorgeschriebenen Änderungsabnahme vorzuführen.

Einhaltung von Hinweisen und Auflagen:

Die unter III. und IV. aufgeführten Hinweise und Auflagen sind dabei zu beachten.

Mitführen von Dokumenten:

Nach der durchgeführten Abnahme ist der Nachweis mit der Bestätigung über die Änderungsabnahme mit den Fahrzeugpapieren mitzuführen und zuständigen Personen auf Verlangen vorzuzeigen; dies entfällt nach erfolgter Berichtigung der Fahrzeugpapiere.

Berichtigung der Fahrzeugpapiere:

Die Berichtigung der Fahrzeugpapiere (Fahrzeugbrief und Fahrzeugschein, Betriebserlaubnis nach § 18 Abs. 5 StVZO oder Anhängerverzeichnis) durch die zuständige Zulassungsbehörde ist durch den Fahrzeughalter entsprechend der Festlegung in der Bestätigung der ordnungsgemäßen Änderung zu beantragen.

Weitere Festlegungen sind der Bestätigung der ordnungsgemäßen Änderung zu entnehmen.

RWTÜV Fahrzeug GmbH - Institut für Fahrzeugtechnik, Adlerstr. 7, 45307 Essen
Prüflaboratorium akkreditiert von der Akkreditierungsstelle des Kraftfahrt-Bundesamtes für Prüfungen nach EG-TypV, StVZO sowie FzTV unter DAR-Registrierungsnummer KBA-P 00009-95.

RWTÜV
Fahrzeug GmbH

RWTÜV

Auftraggeber	: Krupp Bilstein Suspension GmbH	TEILEGUTACHTEN Nr.:
		FZTP00/24030/A/14
Prüfgegenstand	: Schraubfahrwerk	Blatt 2 von 7
Typ	: HE5-8039 / GM5-8040	Fassung: 13.08.2001

I. Verwendungsbereich

Fahrzeughersteller	Bayer. Mot. Werke, BMW	
Handelsbezeichnung	BMW E36 Compact	
Fahrzeugtyp	3C	3/CG
ABE-Nr.: / EG-BE-Nr.	F547	e1*93/81*0017*.. e1*98/14*0017*..

I.1 Einschränkungen zum Verwendungsbereich

VORDERACHSE:	bezogen auf zulässige Achslasten und Einstellmaße :	
Federausführungen und	E4-FD1-Z348A00 (Hauptfeder)	E4-FD1-Z349A00 (Vorspannfeder)
Dämpferausführungen links / rechts für zul. Achslasten	VE3-4583 / VE3-4584 ohne Dämpfungkraftverstellung VM3-4603 / VM3-4604 mit Dämpfungkraftverstellung	
	bis max. 900 kg	
zulässiger Einstellbereich der Federtellerhöhe:	165 bis 185 mm = 20 mm bezogen auf Oberkante Federteller bis Mitte obere Befestigungsschraube des Achsträgers	

HINTERACHSE:	bezogen auf zulässige Achslasten und Einstellmaße :	
Federausführung und	E4-FD1-Y380A00	
Dämpferausführungen	BE5-6065 ohne Dämpfungkraftverstellung BM5-6066 mit Dämpfungkraftverstellung	
für zul. Achslasten	bis max. 970 kg	
zulässiger Einstellbereich der Federtellerhöhe:	28 bis 40 mm = 12 mm bezogen auf Oberkante Federteller bis ursprüngliche Federauflage	

II. Beschreibung des Teiles / Änderungsumfanges
Tieferlegung des Aufbaus und Änderung der Fahrwerks-
abstimmung durch andere Fahrwerksfedern und Dämpfer.

Vorderachse Komplettfederbein mit verstellbaren Federtellern bei um 3 mm
vergrößerten Einfederwegen.
Maß der Tieferlegung bis zu 55 mm

Hinterachse Hauptfeder auf speziellen höhenverstellbaren Federsitzen unten
mit separaten Sportdämpfern. Einfederwege unverändert,
Maß der Tieferlegung : bis zu 50 mm

RWTÜV
Fahrzeug GmbH

RWTÜV

Auftraggeber	: Krupp Bilstein Suspension GmbH	TEILEGUTACHTEN Nr.:
		FZTP00/24030/A/14
Prüfgegenstand	: Schraubfahrwerk	Blatt 3 von 7
Typ	: HE5-8039 / GM5-8040	Fassung: 13.08.2001

II.1 Beschreibung der VORDERACHS-FAHRWERKSTEILE

II.1.1 Federung

Kennzeichnungen:	Hauptfeder	Zusatzfeder
Herstellerzeichen :	Bilstein	Bilstein
Typ	E4-FD1-Z348A00	E4-FD1-Z349A00
Art der Kennzeichnung:	aufgedruckt	
Ort der Kennzeichnung:	Bereich mittlere Windung	
Oberflächenschutz	Kunststoffbeschichtung	
Art	Schraubendruckfeder	Schraubendruckfeder
Kennung	linear	linear
Außendurchmesser (mm)	84	80,6
Drahtdurchmesser (mm)	11,0	9,5 x 4,8
ungespannte Federlänge	180	85
Gesamtwindungszahl	7,2	6,0

II.1.2 Dämpfung

Art:	Federbein	
Herstellerzeichen :	Bilstein	
Dämpfungs-Charakteristik	nicht verstellbar	verstellbar
Kennzeichnungen: li. / re.	VE3-4583 / VE3-4584	VM3-4603 / VM3-4604
Art und Ort der Kennzeichnung:	Einrollung oben Papieraufkleber unten	Einrollung oben Papieraufkleber unten
Oberflächenschutz	Verzinkung	Verzinkung
Art / System	Gasdruck / Einrohr	Gasdruck / Einrohr
Lage Federteller	verstellbar über Gewinde	verstellbar über Gewinde

II.1.3 Höhenverstellsystem

Art:	Federtellermutter mit Kontermutter auf Dämpferrohrgewinde
Kennzeichnung:	keine
zulässiger Verstellbereich	165 bis 185 mm = 20 mm
jeweils bezogen auf	Oberkante Federteller bis Mitte obere Befestigungsschraube

II.1.4 Einfederungsbegrenzung und Einfederwege:

Teileart / System	: Austausch-PUR Endanschlag
Hersteller	: Bilstein
Einbaulage	auf der Kolbenstange im Dämpfergehäuse
Höhe / Ø	40 / 32
Einfederwege:	vergrößert um insgesamt 3 mm

RWTÜV
Fahrzeug GmbH

RWTÜV

Auftraggeber	: Krupp Bilstein Suspension GmbH	TEILEGUTACHTEN Nr.:
		FZTP00/24030/A/14
Prüfgegenstand	: Schraubfahrwerk	Blatt 4 von 7
Typ	: HE5-8039 / GM5-8040	Fassung: 13.08.2001

II.2 Beschreibung der HINTERACHS-FAHRWERKSTEILE

II.2.1 Federung

Art:	Schraubendruckfeder
Hersteller :	Bilstein
Kennzeichnung: Art und Ort der Kennzeichnung:	E4-FD1-Y380A00 aufgedruckt Im Bereich der mittleren Windung
Oberflächenschutz	Kunststoffbeschichtung
Kennung	progressiv
Außendurchmesser (mm)	140
Drahtdurchmesser (mm)	14,5
ungespannte Federlänge	182
Gesamtwindungszahl	5,0

II.2.2 Dämpfung

Art:	separater Dämpfer	
Herstellerzeichen :	Bilstein	
Dämpfungs-Charakteristik	nicht verstellbar	verstellbar
Kennzeichnung: Art und Ort der Kennzeichnung:	BE5-6065 Einrollung unten Papieraufkleber unten	BM5-6066 Einrollung unten Papieraufkleber unten
Oberflächenschutz	Verzinkung / Lackierung	Verzinkung / Lackierung
Bauart / System	Gasdruck / Einrohr	Gasdruck / Einrohr

II.2.3 Höhenverstellsystem

Art	unteres Lager Ø80 mm mit Kontermutter, Gewindeschaft (M52x1,5) mit Federteller
Kennzeichnung:	keine
Art der Kennzeichnung: Ort der Kennzeichnung:	Einrollung auf Gewindehülse
zulässiger Verstellbereich	40 bis 28 mm = 12 mm
jeweils bezogen auf	Oberkante Federteller bis ursprüngliche Federauflage

II.2.4 Einfederungsbegrenzung und Einfederwege:

Teileart / System	Serien-Gummi Endanschlag
Einbaulage	auf der Kolbenstange
Einfederwege:	Serie

RWTÜV
Fahrzeug GmbH

RWTÜV

Auftraggeber	: Krupp Bilstein Suspension GmbH	TEILEGUTACHTEN Nr.:
		FZTP00/24030/A/14
Prüfgegenstand	: Schraubfahrwerk	Blatt 5 von 7
Typ	: HE5-8039 / GM5-8040	Fassung: 13.08.2001

III. Hinweise zur Kombinierbarkeit mit weiteren Änderungen

III.1 Rad/Reifenkombinationen

Serien-Rad/Reifen-Kombinationen

Es bestehen keine technischen Bedenken gegen die Verwendung aller serienmäßigen Rad-/Reifenkombinationen außer der Größe **205/60R15**. Diese Reifengröße ist aufgrund des zu geringen Abstandes des VA-Federtellers zur Reifenflanke zu streichen.

Sonder-Rad/Reifenkombinationen

Es bestehen weiterhin keine technischen Bedenken gegen die Verwendung von **Sonder-Rad-/Reifenkombinationen**, wenn folgende Bedingungen eingehalten sind:

- Es liegen besondere Teilegutachten bzw. Allgemeine Betriebserlaubnisse für die entsprechende Rad/Reifenkombination vor und die jeweils erforderlichen Auflagen sind eingehalten. Der Abstand des vorderen Federtellers zur Reifenflanke ist zu kontrollieren.
- die serienmäßige Federwegbegrenzung darf nicht aufgrund von Auflagen in diesen Prüfberichten (z.B. Einbau zusätzlicher Federwegbegrenzer) verändert werden .

III.2 Spoiler, Sonderauspuffanlagen etc.

Die Bodenfreiheit im Leerzustand wird durch den Einbau der Sonderfedern verringert. Sie entspricht in etwa der eines teilbeladenen Serienfahrzeugs. Bei Ausladung des Fahrzeugs bis zu den zulässigen Achslasten verringert sich die Bodenfreiheit nicht im Vergleich zum Serienfahrzeug. Beim Prüffahrzeug betrug sie 95 mm unter dem Rahmenlängsträger. Bei Anbau von Spoilern, Heckschürzen und Sonderauspuffanlagen ist der verringerte Überhangwinkel zu beachten (Befahren von Rampen etc.).

III.3 Anhängerkupplung

Die vorgeschriebene Mindesthöhe der Kupplungskugel bei zulässigem Gesamtgewicht des Fahrzeugs über der Fahrbahn (gem. DIN 74058) beträgt 350 mm.

IV. Hinweise und Auflagen

Auflagen für den Hersteller/ Einbaubetrieb und die Änderungsabnahme:

- IV.1 Die Scheinwerfereinstellung ist zu überprüfen.
- IV.2 Nach erfolgter Umrüstung ist eine Achsvermessung des Fahrzeugs durchzuführen.
- IV.3 Die Endanschläge (Gummihohlfedern) müssen serienmäßig und in technisch einwandfreiem Zustand sein.
- IV.4 Die Einschränkungen zum Verwendungsbereich (s. Punkt I) sind zu beachten.
- IV.5 Der Abstand des vorderen Federtellers zur Reifenflanke ist zu kontrollieren.

RWTÜV
Fahrzeug GmbH

RWTÜV

Auftraggeber	: Krupp Bilstein Suspension GmbH	TEILEGUTACHTEN Nr.:
		FZTP00/24030/A/14
Prüfgegenstand	: Schraubfahrwerk	Blatt 6 von 7
Typ	: HE5-8039 / GM5-8040	Fassung: 13.08.2001

IV.6 Der Verstellbereich der Federteller ist nur freigegeben im Bereich der unter Punkt I angegebenen Werte.
Die Einstellung ist jeweils so vorzunehmen, daß das Fahrzeug im Leerzustand plus Fahrer gerade steht. Die tiefste freigegebene Einstellung und der zulässige Verstellbereich sind unter Angabe der achsfesten Bezugspunkte in die Anbauprüfbescheinigung einzutragen.

Hinweise und Auflagen zum Anbau:

Der Aus- und Einbau erfolgt gemäß den Angaben des Fahrzeugherstellers im Werkstatthandbuch, bzw. nach der beiliegenden Einbauanleitung.

Berichtigung der Fahrzeugpapiere:

Eine Berichtigung der Fahrzeugpapiere ist nicht vorgeschrieben aber möglich. Sollte die Berichtigung auf Wunsch des Fahrzeughalters erfolgen, wird folgender Wortlaut unter Ziffer 33 vorgeschlagen:

Ziffer	Eintragung
33	M. SONDERFAHRWERK KRUPP BILSTEIN SUSPENSION GMBH, BEST. AUS FEDERN, TYP: HE5-8039 / GM5-8040 *), KENNZ. V/H : E4-FD1-Z348A00 / E4-FD1-Y380A00 U. DÄMPFERN, KENNZ. V LI/RE //H : VE3-4583/-4 // BE5-6065*) ..VM3-4603/-4 // BM5-6066 *) ***

*) Nichtzutreffendes streichen

V. Prüfgrundlagen und Prüfergebnisse

Das Versuchsfahrzeug und die Schraubenfedern wurden einer Prüfung gemäß den Prüfbedingungen über Fahrzeugtiefer-/ und Höherlegungen des VdTÜV-Merkblattes 751 unterzogen.

Die Prüfbedingungen wurden erfüllt.

VI. Anlagen

keine

RWTÜV
Fahrzeug GmbH

RWTÜV

Auftraggeber : Krupp Bilstein Suspension GmbH

TEILEGUTACHTEN Nr.:

FZTP00/24030/A/14

Prüfgegenstand : Schraubfahrwerk

Blatt 7 von 7

Typ : HE5-8039 / GM5-8040

Fassung: 13.08.2001

VII. Schlußbescheinigung

Es wird bescheinigt, daß die im Verwendungsbereich beschriebenen Fahrzeuge nach der Änderung und der durchgeführten und bestätigten Änderungsabnahme unter Beachtung der in diesem Teilegutachten genannten Hinweise / Auflagen insoweit den Vorschriften der StVZO in der heute gültigen Fassung entsprechen.

Der Auftraggeber (Inhaber des Teilegutachtens) hat den Nachweis erbracht, daß er ein Qualitätssicherungssystem gemäß Anlage XIX, Abschnitt 2 StVZO unterhält.

Das Teilegutachten umfaßt die Blätter 1 – 7 einschließlich der unter VI. aufgeführten Anlagen und darf nur im vollen Wortlaut vervielfältigt und weitergegeben werden.

Das Teilegutachten verliert seine Gültigkeit bei technischen Änderungen am Fahrzeugteil oder wenn vorgenommene Änderungen an dem beschriebenen Fahrzeugtyp die Verwendung des Teiles beeinflussen sowie bei Änderung der gesetzlichen Grundlagen.

Essen, den 13.08.2001, Neufassung zum Austausch gegen Fassung vom 20.03.2000

Prüflaboratorium
Labor für Fahrzeugtechnik
Abteilung Typprüfung

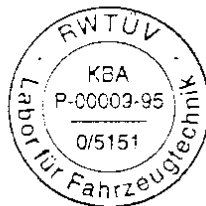

Dipl.-Ing. Ulrich

Krupp Bilstein Suspension GmbH
August-Bilstein-Str. 4, 58256 Ennepetal
Postfach 11 51, 58240 Ennepetal
Telefon: (0 23 33) 7 91-0, Telefax: (0 23 33) 7 91-5 80
Internet: www.bilstein.de

IMPORTANT!
Spring plates must not be adjusted outside the ranges specified below!

Manufacturer	Bayrische Motoren Werke, BMW	
ABE-/ EG- BE- No.	F547	e1*93/81*0017*.. e1*98/14*0017*..
type designation	3C	3/CG
model	E36 compact	

FRONT	maximum permissible axle load 900 kg (1980 lb)	
spring part number	main spring E4-FD1-Z348A00	helper spring E4-FD1-Z349A00
shock absorber part number	VE3-4583, -4584 left, right without damping force adjustment or VM3-4603, -4604 left, right with damping force adjustment	
permissible adjustment range	165 – 185 mm = 20 mm* range	
* measurement:	top edge of spring seat down to the center of top mounting bolt	

REAR	maximum permissible axle load 970 kg (2134 lb)	
spring part number	main spring E4-FD1-Y380A00	
shock absorber part number	BE5-6065 without damping force adjustment or BM5-6066 with damping force adjustment	
permissible adjustment range	28 – 45 mm = 12 mm* range	
* measurement:	top edge of spring seat down to primary spring seat	

- If vehicle is equipped with a spoiler, lower rear panel and/ or special exhaust system, be aware of reduced slope angle available (be careful of ramps, etc.)
- Ensure proper clearances for all wheel/ tire combinations!
- All original wheel/ tire combinations can be used, **except 205/ 60R15.**

**- Einbauanleitung für Hinterachsen - mounting instruction for rear axle
BE5-6065 und BM5-6066**

Ausbau

Fahrzeug auf radfreie Hebebühne stellen, anheben und Räder demontieren.



Die Schräglenker sind beim Ausbau stets mit geeignetem Hilfswerkzeug abzustützen!



Untere und obere Befestigung am Stützlager entfernen.

Anschließend den Stoßdämpfer ausbauen und die Original Anbauteile demontieren.

Einbau

Original-/ BILSTEIN Anbauteile in umgekehrter Reihenfolge, analog zum Ausbau, montieren.

BILSTEIN- Stoßdämpfer in umgekehrter Reihenfolge, analog zum Ausbau, montieren.

Remove

Place vehicle on a chassis hoist, lift it and remove wheels.

The lower control arm must be supported by suitable means!

Remove top and bottom fixing mount.

Remove shock absorber and original mounting parts.

Install

Fit BILSTEIN and/ or original mounting parts on BILSTEIN shock absorber in reverse sequence of removal.

Fit BILSTEIN shock absorber to the vehicle in reverse sequence of removal.

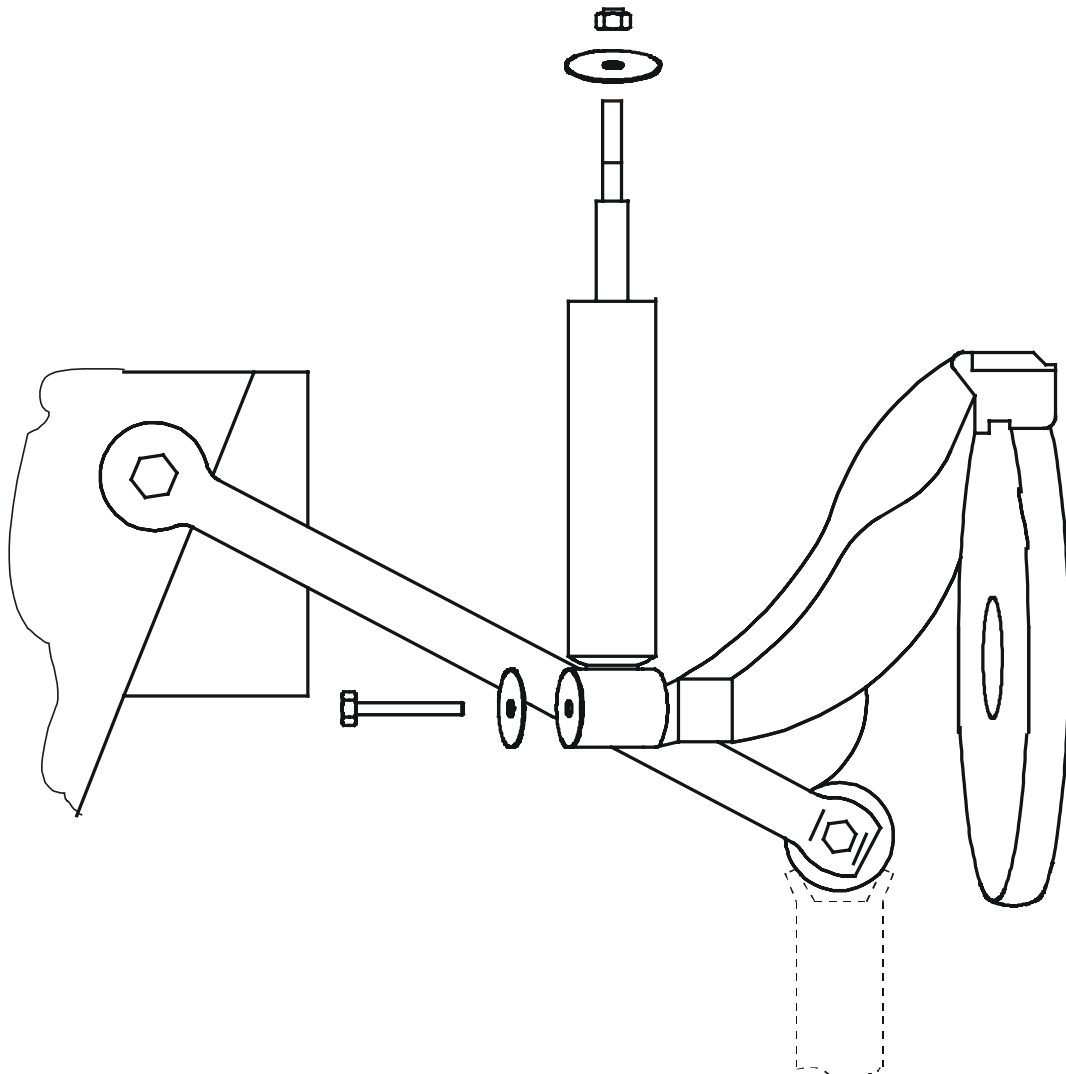

- Einbauanleitung für Hinterachs- Höhenverstellung
- mounting instruction for rear axle height adjustment

B4-KT3-Z003A00

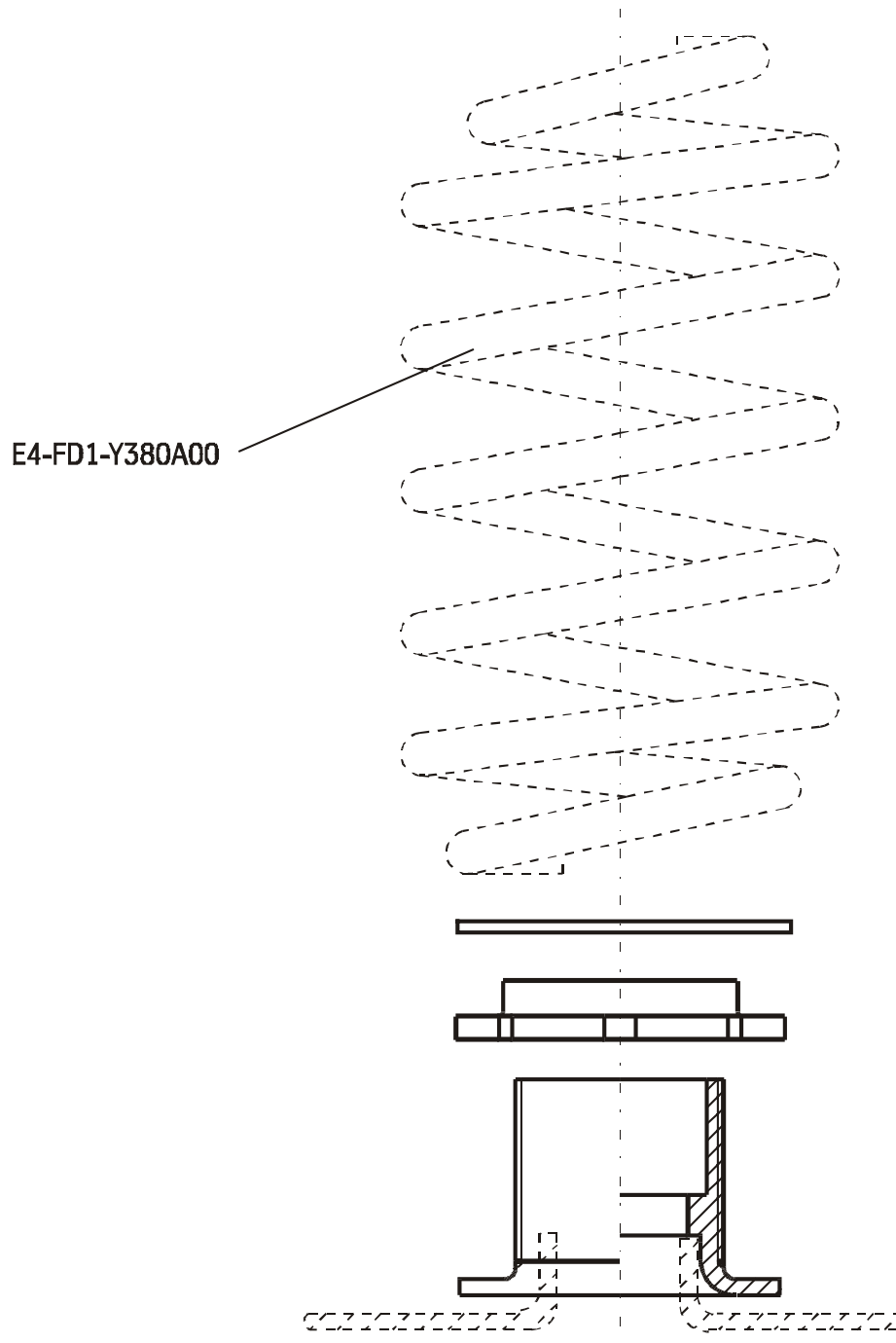

Krupp Bilstein Suspension GmbH
August-Bilstein-Str. 4, 58256 Ennepetal
Postfach 11 51, 58240 Ennepetal
Telefon: (0 23 33) 7 91-0, Telefax: (0 23 33) 7 91-5 80
Internet: www.bilstein.de