



INSTALLATION INSTRUCTIONS

HEIGHT-ADJUSTABLE SUSPENSION KIT **HE5-8064**

HEIGHT- AND DAMPING FORCE ADJUSTABLE SUSPENSION KIT **GM5-8065**

- Tabelle Anzugsmomente - list of torques

Gewinde	M8	M 10	M 12	M 14	M 16	Thread
Anzugsmoment Nm	13	25	45	72	110	Torque Nm
	10	19	34	54	83	Torque ft lb

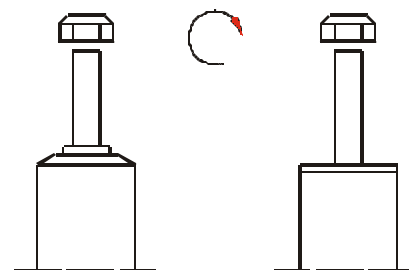

Nach dem Umbau sind folgende Maßnahmen unbedingt durchzuführen:

- Spur, Sturz und, falls nötig, die Bremskraftregelung (lastabhängig) und ABS- Sensoren sind gemäß Werksangaben zu kontrollieren und anschließend einzustellen.

- Die Scheinwerfereinstellung ist zu prüfen und bei Bedarf einzustellen.

- Die Freigängigkeit der Rad-/ Reifenkombination ist zu überprüfen.

After installation please observe the following points:

- Check and adjust caster and camber according to manufacturer´s specifications.
Check and reset load- dependent brake compensator and ABS system according to manufacturer´s specifications.

- Check and adjust headlight aim.

- Because the vehicle has been lowered, freedom of movement for all wheel-/ tire- combinations must be checked.



Vorderachsbeine – Front struts

Ausbau

Das Fahrzeug auf eine radfreie Hebebühne stellen, anheben und Räder demontieren.



Die Schräglenker sind beim Ausbau stets mit geeignetem Hilfswerkzeug abzustützen!

Die untere Befestigung lösen und entfernen.

Die obere Befestigungsmutter am Stützlager entfernen. Nicht die Kolbenstangen- Mutter lösen!

Das Federbein komplett ausbauen und in einem geeigneten Spannbock spannen.

Die Feder mit einem Spanngerät so weit vorspannen, bis das Stützlager frei ist.

Mutter, Original- Anbauteile und Original-Feder demontieren. Hierbei ist zu prüfen, welche Original- Anbauteile durch Bilstein- Anbauteile (Lieferumfang) ersetzt werden.

Einbau

BILSTEIN und/ oder Original- Anbauteile, sowie die neue BILSTEIN- Feder in umgekehrter Reihenfolge, analog zum Ausbau, auf BILSTEIN- Vorderachsbein montieren.



Der im Gutachten angegebene Verstellbereich der Federteller darf nicht unter- oder überschritten werden!

Die Einbaulage der Federn ist an der Bedruckung ablesbar. Die Federbezeichnung muß in Einbaulage lesbar sein.

Das komplettierte BILSTEIN- Vorderachsbein in umgekehrter Reihenfolge analog zum Ausbau wieder montieren.

Remove

Place vehicle on a chassis hoist, lift it and remove wheels.



The lower control arm must be supported by suitable means!

Remove bottom mount.

Remove top fixing nuts from support bearing. Do not remove center nut at this time!

Remove complete strut and clamp it in an appropriate strut vise.

Using a suitable spring compressor, compress suspension spring until tension on support bearing is released.

Release center nut and remove original mounting parts and coil spring. Please refer to diagram to identify which parts will be replaced with BILSTEIN- supplied components.

Install

Assemble BILSTEIN and/ or original mounting parts, as well as the new BILSTEIN spring on the BILSTEIN strut in reverse sequence of removal.

IMPORTANT! Spring plates must not be adjusted outside the ranges specified below!

The correct mounting position of the suspension springs can be determined by the printing on the springs; install them with the print upright.

Fit assembled BILSTEIN strut to the vehicle in reverse sequence of removal.



TK

- 1 Sechskant- Mutter *B
nut *B
- 2 Federteller oben *B
top spring plate *B
- 3 Hauptfeder *B
main spring *B
- 4 Zwischenring *B
intermediate ring *B
- 5 Helferfeder *B
helper spring *B
- 6 Schutzrohr *B
dust cover *B
- 7 Federteller unten *B
bottom spring plate *B
- 8 Kontermutter *B
lock nut *B
- 9 BILSTEIN Vorderachsbein
BILSTEIN strut

*B= BILSTEIN Lieferumfang
*B= parts supplied by BILSTEIN

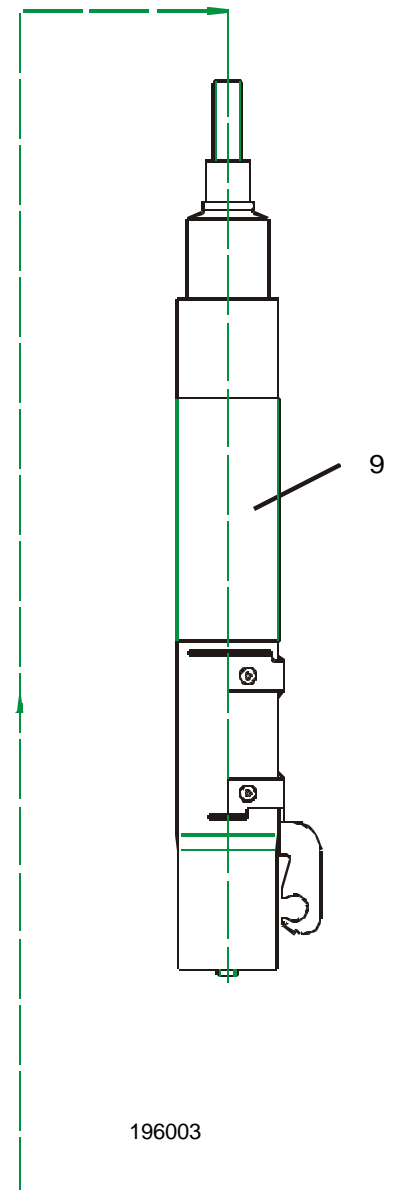
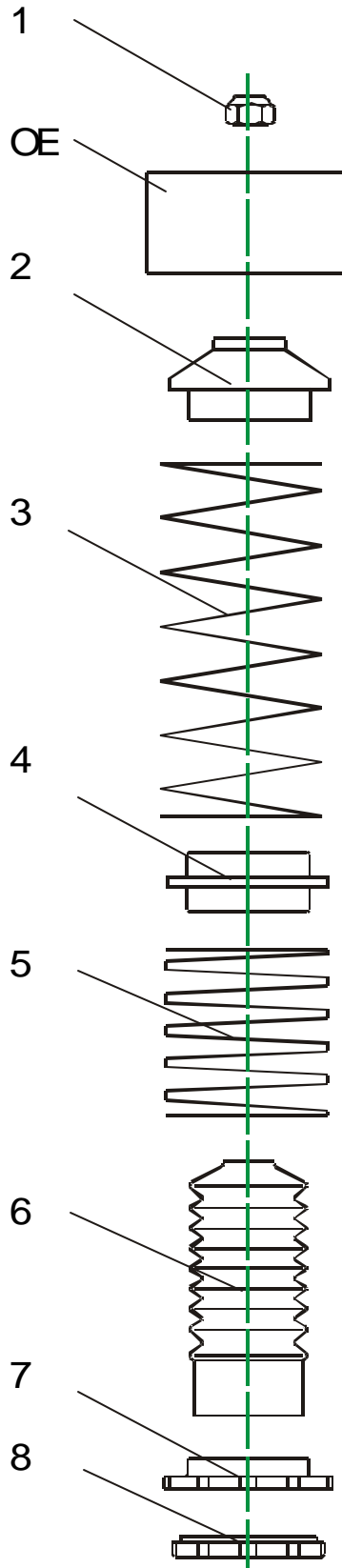



- Einbauanleitungen für Hinterachsen - mounting instructions for rear axle BE5-2825 und BM5-2893

Ausbau

- Fahrzeug auf radfreie Hebebühne stellen,
- anheben und Räder demontieren.
- Untere und obere Befestigung am Stützlager entfernen.



Die Schräglenker sind beim Ausbau stets mit geeignetem Hilfswerkzeug abzustützen!

- Anschließend den Stoßdämpfer ausbauen
und die Original Anbauteile demontieren.

Einbau

- Original-/ BILSTEIN Anbauteile in umgekehrter Reihenfolge,
analog zum Ausbau, montieren.
- BILSTEIN- Stoßdämpfer in umgekehrter Reihenfolge, analog
zum Ausbau, montieren.
- Untere und obere Befestigung erst endgültig festziehen, wenn
das Fahrzeug auf dem Boden steht.

Remove

Place vehicle on a chassis hoist,
lift it and remove wheels.

Remove top and bottom fixing mount.



***The lower control arm
must be supported by
suitable means!***

Remove shock absorber and
original mounting parts.

Install

Fit BILSTEIN and/ or original mounting parts on
BILSTEIN shock absorber in reverse sequence of
removal.

Fit BILSTEIN shock absorber to the vehicle
in reverse sequence of removal.

Finally tighten the top and bottom fixing
mount after the vehicle has been
lowered to the ground.



TK

BM5-2893



**Einbau — obere Befestigung hinten
Assembly -- Rear upper mount**

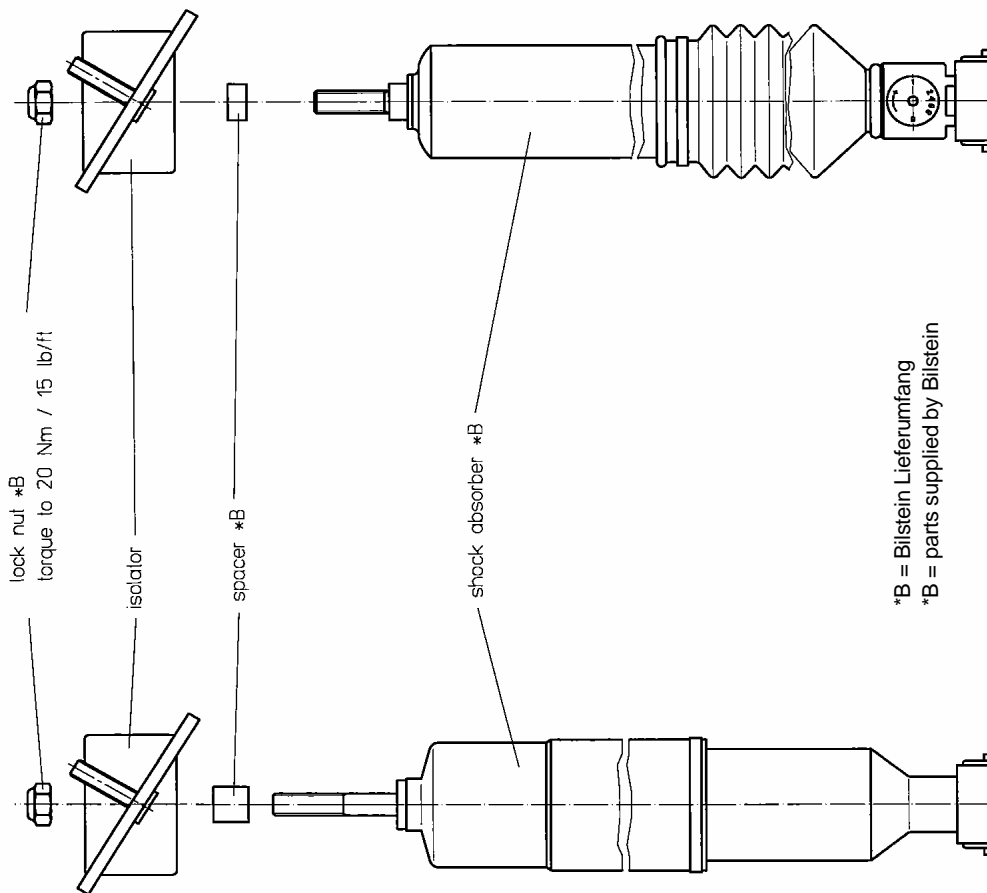

*B = Bilstein Lieferumfang
*B = parts supplied by Bilstein

BE5-2825



- Anhang englisch - english enclosure

IMPORTANT!

Spring plates must not be adjusted outside the ranges specified below!

Manufacturer	Volkswagen, VW	
ABE-/ EG- BE- No.	e1*96/79*0071*.. e1*98/14*0071*..	e1*97/27*0106*.. e1*98/14*0106*..
type designation	1J	9C



model	Golf 4, Bora	New Beetle
Manufacturer	AUDI	Seat
ABE- / EG- BE- No.	e1*98/14*0042*..	e9*97/27*0026*..
type designation	8L	1M
model	AUDI A3	Toledo

FRONT	maximum permissible axle load 1005 kg (- 2211 lb)	
spring part number	main spring E4-FD1-Z348A00	helper spring E4-FD1-Z349A00
shock absorber part number	VE3-4446 without damping force adjustment or VM3-4534 with damping force adjustment	
permissible adjustment range	195 – 220 mm* = 25 mm adjustment	
* measurement:	top edge of spring seat down to the center of bottom mounting screw	

REAR	maximum permissible axle load 1000 kg (- 2200 lb)	
spring part number	main spring E4-FD1-Y373A00	
shock absorber part number	BE5-2825 without damping force adjustment or BM5-2893 with damping force adjustment	
permissible adjustment range	35 – 55 mm* = 20 mm adjustment	
* measurement:	top edge of spring seat down to primary spring seat	

- If vehicle is equipped with a spoiler, lower rear panel and/or special exhaust system, be aware of reduced slope angle available (be careful of ramps, etc.)

All original wheel/ tire combinations can be used, except 205/ 55R16 on 7Jx16ET42. In that case a spacer plate 3- 5 mm must be used.

- Because of the increased compression travel at rear axle (axle 2) all registered special- wheel/ tire combinations must be checked after modification in reference to the freedom of motion. Critical location: clearance of outer tire sidewall on top of wheel-center.
- Until this check is done the vehicle can only be operated with production wheel/ tire combinations.

- Einbauanleitung für Hinterachs- Höhenverstellung
- mounting instruction for rear axle height adjustment

B4-KT3-Z001A00

1. Fahrwerksfeder *B
suspension spring *B

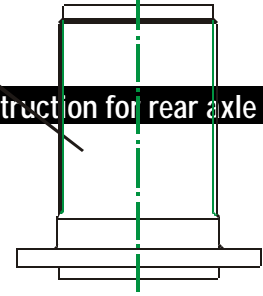



2. Federteller *B
spring plate *B
3. Kontermutter *B
lock nut *B
4. Blechring entfällt
sheet metal ring (discard)
5. Querlenker
transverse control arm
6. Gewindehülse *B
threaded sleeve *B

*B = BILSTEIN Lieferumfang

*B = parts supplied by BILSTEIN



Verstellposition **9** = **weich** (im Uhrzeigersinn drehen)

Verstellposition **1** = **hart** (gegen Uhrzeigersinn drehen)

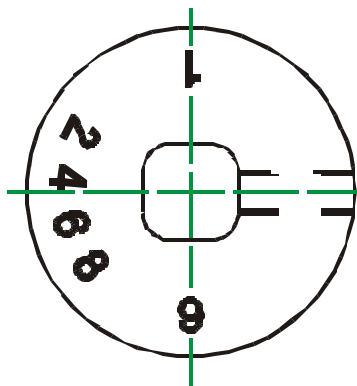

position **9** = **soft** (clockwise direction)

position **1** = **firm** (counter-clockwise direction)

Beim Verstellen muß das Einrasten auf den verschiedenen Positionen mit einem „ Klick“ deutlich spürbar sein.

During the adjustment you will hear a positive „ click“ at each position of the adjustment.

Hinweis zur Vorderachse

Die Verstelleinheit der Vorderachsbeine befindet sich an der Unterseite, geschützt durch eine blaue Kunststoffkappe, die zur Verstellung entfernt werden muß. Nach der Verstellung muß die Kappe wieder aufgedrückt werden.

Instruction for the front axle

The adjusting element of the front struts is located at the bottom edge of the strut, covered by a blue plastic cap. That cap must be removed before adjusting. After the adjustment the cap must be replaced again.